

Тренировочная работа №4 по МАТЕМАТИКЕ

9 класс

15 марта 2023 года

Вариант МА2290401

Выполнена: ФИО _____ класс _____

Инструкция по выполнению работы

Работа состоит из двух частей, включающих в себя 25 заданий. Часть 1 содержит 19 заданий, часть 2 содержит 6 заданий с развёрнутым ответом.

На выполнение работы по математике отводится 3 часа 55 минут (235 минут).

Ответы к заданиям 7 и 13 запишите в виде одной цифры, которая соответствует номеру правильного ответа.

Для остальных заданий части 1 ответом является число или последовательность цифр. Если получилась обыкновенная дробь, ответ запишите в виде десятичной.

Решения заданий части 2 и ответы к ним запишите на отдельном листе бумаги. Задания можно выполнять в любом порядке. Текст задания переписывать не надо, необходимо только указать его номер.

Сначала выполняйте задания части 1. Начать советуем с тех заданий, которые вызывают у Вас меньше затруднений, затем переходите к другим заданиям. Для экономии времени пропускайте задание, которое не удаётся выполнить сразу, и переходите к следующему. Если у Вас останется время, Вы сможете вернуться к пропущенным заданиям.

При выполнении части 1 все необходимые вычисления, преобразования выполняйте в черновике. **Записи в черновике, а также в тексте контрольных измерительных материалов не учитываются при оценивании работы.**

Если задание содержит рисунок, то на нём непосредственно в тексте работы можно выполнять необходимые Вам построения. Рекомендуем внимательно читать условие и проводить проверку полученного ответа.

При выполнении работы Вы можете воспользоваться справочными материалами, выданными вместе с вариантом КИМ, и линейкой.

Баллы, полученные Вами за выполненные задания, суммируются. Постарайтесь выполнить как можно больше заданий и набрать наибольшее количество баллов.

После завершения работы проверьте, чтобы ответ на каждое задание был записан под правильным номером.

Желаем успеха!

Часть 1

Ответами к заданиям 1–19 являются число или последовательность цифр.

Прочитайте внимательно текст и выполните задания 1–5.

Хозяин дачного участка строит баню с парным отделением. Парное отделение имеет размеры: длина — 3,5 м, ширина — 2,2 м, высота — 2 м. Окон в парном отделении нет, для доступа внутрь планируется дверь шириной 60 см, высота дверного проёма — 1,8 м. Для прогрева парного отделения можно использовать электрическую или дровяную печь. В таблице представлены характеристики трёх печей.

Номер печи	Тип	Объём помещения (куб. м)	Масса (кг)	Стоимость (руб.)
1	дровяная	8–12	40	18 000
2	дровяная	10–16	48	19 500
3	электрическая	9–15,5	15	15 000

Для установки дровяной печи дополнительных затрат не потребуется. Установка электрической печи потребует подведения специального кабеля, что обойдётся в 6500 руб.

1 Установите соответствие между массами и номерами печей.

Заполните таблицу, в бланк ответов перенесите последовательность трёх цифр без пробелов, запятых и других дополнительных символов.

Масса (кг)	15	40	48
Номер печи			

2 Найдите площадь потолка парного отделения строящейся бани. Ответ дайте в квадратных метрах.

Ответ: _____.

3 Во сколько рублей обойдётся покупка дровяной печи, подходящей по объёму парного отделения, с доставкой, если доставка печи до дачного участка будет стоить 1200 рублей?

Ответ: _____.

- 4 На дровяную печь, масса которой 40 кг, сделали скидку 10 %. Сколько рублей стала стоить печь?

Ответ: _____.

- 5 Хозяин выбрал дровяную печь (рис. 1). Чертёж передней панели печи показан на рис. 2.



Рис. 1



Рис. 2

Печь снабжена кожухом вокруг дверцы топки. Верхняя часть кожуха выполнена в виде арки, приваренной к передней стенке печки по дуге окружности с центром в середине нижней части кожуха (рис. 2). Для установки печки хозяину понадобилось узнать радиус закругления арки R . Размеры кожуха в сантиметрах показаны на рисунке. Найдите радиус закругления арки в сантиметрах.

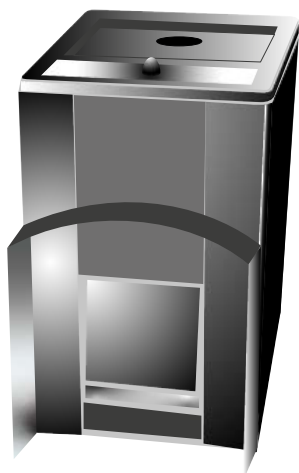
Ответ: _____.

- 6 Найдите значение выражения $\left(\frac{8}{19} - \frac{17}{38}\right) \cdot \frac{19}{5}$.

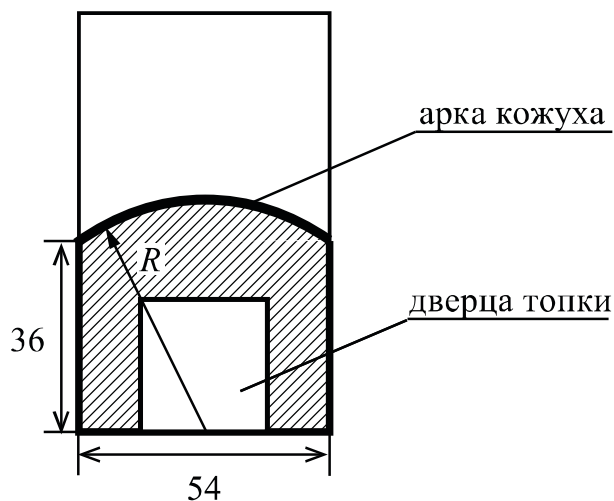
Ответ: _____.

7 На координатной прямой отмечены числа x , y и z .

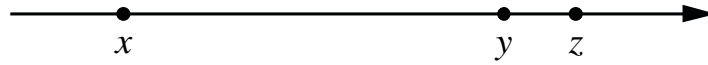

Какая из разностей $y - x$, $x - z$, $z - y$ отрицательна?

- 1) $y - x$ 2) $x - z$ 3) $z - y$ 4) ни одна из них

Ответ:

8 Найдите значение выражения $\sqrt{(4\sqrt{2} - 7)^2} + 4\sqrt{2}$.

Ответ: _____.

9 Найдите корень уравнения $3x + 3 = 5x$.

Ответ: _____.

10 В среднем из 50 карманных фонариков, поступивших в продажу, пять неисправных. Найдите вероятность того, что выбранный наудачу в магазине фонарик окажется исправен.

Ответ: _____.

- 11** Установите соответствие между графиками функций и формулами, которые их задают.

ГРАФИКИ

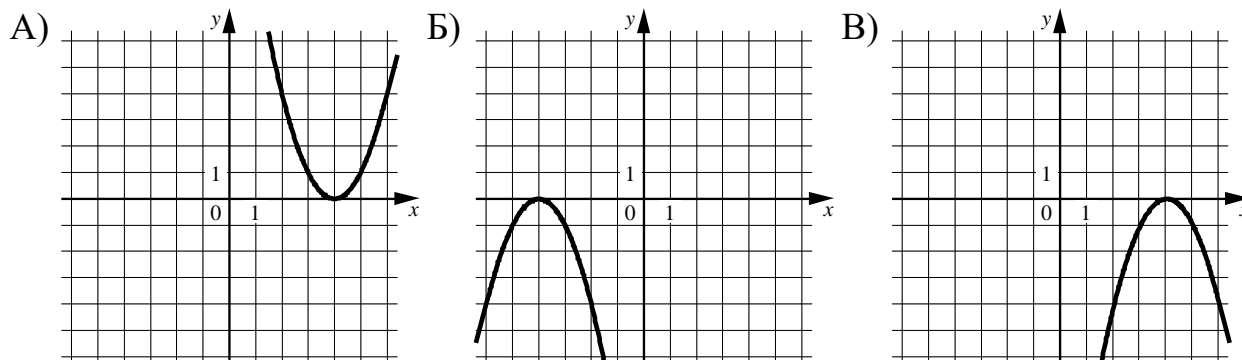

ФОРМУЛЫ

- 1) $y = x^2 - 8x + 16$ 2) $y = -x^2 - 8x - 16$ 3) $y = -x^2 + 8x - 16$

В таблице под каждой буквой укажите соответствующий номер.

Ответ:

А	Б	В

- 12** В фирме «Родник» стоимость (в рублях) колодца из железобетонных колец рассчитывается по формуле $C = 6000 + 4100n$, где n — число колец, установленных в колодце. Пользуясь этой формулой, рассчитайте стоимость колодца из 7 колец. Ответ дайте в рублях.

Ответ: _____.

- 13** Укажите неравенство, которое **не имеет** решений.

- 1) $x^2 + x + 36 < 0$ 3) $x^2 + x + 36 > 0$
 2) $x^2 + x - 36 > 0$ 4) $x^2 + x - 36 < 0$

Ответ:

- 14** При проведении опыта вещество равномерно охлаждали в течение 10 минут. При этом каждую минуту температура вещества уменьшалась на 6°C . Найдите температуру вещества (в градусах Цельсия) через 4 минуты после начала проведения опыта, если его начальная температура составляла -7°C .

Ответ: _____.

- 15** Точки M и N являются серединами сторон AB и BC треугольника ABC соответственно. Отрезки AN и CM пересекаются в точке O , $AN = 18$, $CM = 21$. Найдите длину отрезка OM .

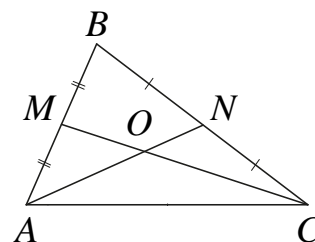

Ответ: _____.

- 16** Площадь круга равна 78. Найдите площадь сектора этого круга, центральный угол которого равен 60° .

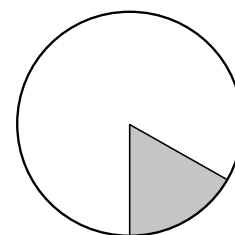

Ответ: _____.

- 17** Две стороны параллелограмма равны 6 и 17, а один из углов этого параллелограмма равен 30° . Найдите площадь этого параллелограмма.

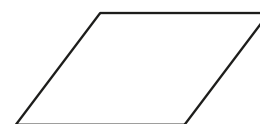

Ответ: _____.

- 18** Найдите тангенс угла AOB , изображённого на рисунке.

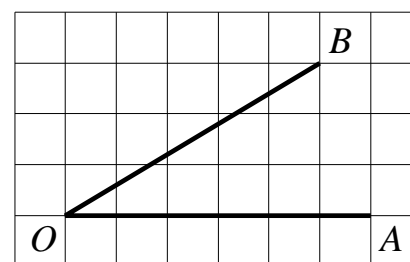

Ответ: _____.

19 Какие из следующих утверждений верны?

- 1) В любом параллелограмме есть два равных угла.
- 2) Площадь треугольника меньше произведения длин двух его сторон.
- 3) Средняя линия трапеции равна сумме её оснований.

В ответе запишите номера выбранных утверждений без пробелов, запятых и других дополнительных символов.

Ответ: _____.

Часть 2

При выполнении заданий 20–25 используйте отдельный лист бумаги. Сначала укажите номер задания, а затем запишите его решение и ответ. Пишите чётко и разборчиво.

20

Решите систему уравнений $\begin{cases} 5x^2 - 11x = y, \\ 5x - 11 = y. \end{cases}$

21

Первая труба пропускает на 3 литра воды в минуту меньше, чем вторая труба. Сколько литров воды в минуту пропускает первая труба, если резервуар объёмом 260 литров она заполняет на 6 минут дольше, чем вторая труба?

22

Постройте график функции

$$y = 4|x - 3| - x^2 + 8x - 15.$$

Определите, при каких значениях m прямая $y = m$ имеет с графиком ровно три общие точки.

23

Отрезки AB и DC лежат на параллельных прямых, а отрезки AC и BD пересекаются в точке M . Найдите длину отрезка CM , если $AB = 10$, $CD = 25$, $AC = 56$.

24

В треугольнике ABC с тупым углом ACB проведены высоты AA_1 и BB_1 . Докажите, что треугольники A_1CB_1 и ACB подобны.

25

В трапеции $ABCD$ боковая сторона AB перпендикулярна основанию BC . Окружность проходит через точки C и D и касается прямой AB в точке E . Найдите расстояние от точки E до прямой CD , если $AD = 8$, $BC = 7$.

Тренировочная работа №4 по МАТЕМАТИКЕ

9 класс

15 марта 2023 года

Вариант МА2290402

Выполнена: ФИО _____ класс _____

Инструкция по выполнению работы

Работа состоит из двух частей, включающих в себя 25 заданий. Часть 1 содержит 19 заданий, часть 2 содержит 6 заданий с развёрнутым ответом.

На выполнение работы по математике отводится 3 часа 55 минут (235 минут).

Ответы к заданиям 7 и 13 запишите в виде одной цифры, которая соответствует номеру правильного ответа.

Для остальных заданий части 1 ответом является число или последовательность цифр. Если получилась обыкновенная дробь, ответ запишите в виде десятичной.

Решения заданий части 2 и ответы к ним запишите на отдельном листе бумаги. Задания можно выполнять в любом порядке. Текст задания переписывать не надо, необходимо только указать его номер.

Сначала выполняйте задания части 1. Начать советуем с тех заданий, которые вызывают у Вас меньше затруднений, затем переходите к другим заданиям. Для экономии времени пропускайте задание, которое не удаётся выполнить сразу, и переходите к следующему. Если у Вас останется время, Вы сможете вернуться к пропущенным заданиям.

При выполнении части 1 все необходимые вычисления, преобразования выполняйте в черновике. **Записи в черновике, а также в тексте контрольных измерительных материалов не учитываются при оценивании работы.**

Если задание содержит рисунок, то на нём непосредственно в тексте работы можно выполнять необходимые Вам построения. Рекомендуем внимательно читать условие и проводить проверку полученного ответа.

При выполнении работы Вы можете воспользоваться справочными материалами, выданными вместе с вариантом КИМ, и линейкой.

Баллы, полученные Вами за выполненные задания, суммируются. Постарайтесь выполнить как можно больше заданий и набрать наибольшее количество баллов.

После завершения работы проверьте, чтобы ответ на каждое задание был записан под правильным номером.

Желаем успеха!

Часть 1

Ответами к заданиям 1–19 являются число или последовательность цифр.

Прочитайте внимательно текст и выполните задания 1–5.

Хозяин дачного участка строит баню с парным отделением. Парное отделение имеет размеры: длина — 3,5 м, ширина — 2,2 м, высота — 2 м. Окон в парном отделении нет, для доступа внутрь планируется дверь шириной 60 см, высота дверного проёма — 1,8 м. Для прогрева парного отделения можно использовать электрическую или дровяную печь. В таблице представлены характеристики трёх печей.

Номер печи	Тип	Объём помещения (куб. м)	Масса (кг)	Стоимость (руб.)
1	дровяная	8–12	40	18 000
2	дровяная	10–16	48	19 500
3	электрическая	9–15,5	15	15 000

Для установки дровяной печи дополнительных затрат не потребуется. Установка электрической печи потребует подведения специального кабеля, что обойдётся в 6500 руб.

- 1** Установите соответствие между объёмами помещения и номерами печей, для которых данный объём является наименьшим для отопления помещений. Заполните таблицу, в бланк ответов перенесите последовательность трёх цифр без пробелов, запятых и других дополнительных символов.

Объём (куб. м)	8	9	10
Номер печи			

- 2** Найдите объём парного отделения строящейся бани. Ответ дайте в кубических метрах.

Ответ: _____.

- 3** Во сколько рублей обойдётся покупка электрической печи с установкой и доставкой, если доставка печи до дачного участка будет стоить 800 рублей?

Ответ: _____.

- 4 На дровяную печь, масса которой равна 48 кг, сделали скидку 10 %. Сколько рублей стала стоить печь?

Ответ: _____.

- 5 Хозяин выбрал дровяную печь (рис. 1). Чертёж передней панели печи показан на рис. 2.



Рис. 1



Рис. 2

Печь снабжена кожухом вокруг дверцы топки. Верхняя часть кожуха выполнена в виде арки, приваренной к передней стенке печки по дуге окружности с центром в середине нижней части кожуха (рис. 2). Для установки печки хозяину понадобилось узнать радиус закругления арки R . Размеры кожуха в сантиметрах показаны на рисунке. Найдите радиус закругления арки в сантиметрах.

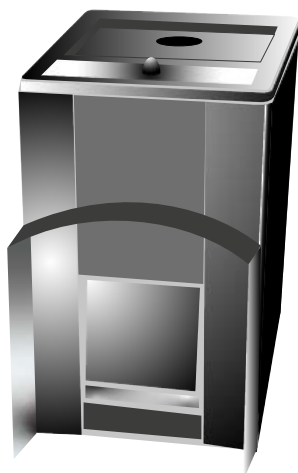
Ответ: _____.

- 6 Найдите значение выражения $\left(\frac{17}{10} - \frac{1}{20}\right) \cdot \frac{2}{15}$.

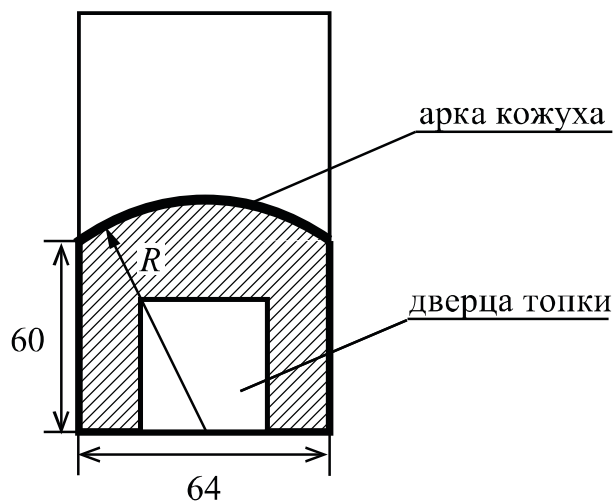
Ответ: _____.

7 На координатной прямой отмечены числа x , y и z .

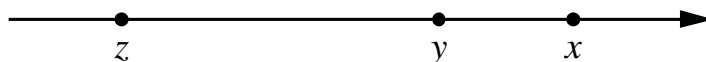

Какая из разностей $z - x$, $x - y$, $z - y$ положительна?

- 1) $z - x$ 2) $x - y$ 3) $z - y$ 4) ни одна из них

Ответ:

8 Найдите значение выражения $\sqrt{(6\sqrt{3} - 11)^2} + 6\sqrt{3}$.

Ответ: _____.

9 Найдите корень уравнения $-3x - 9 = 2x$.

Ответ: _____.

10 В среднем из 200 карманных фонариков, поступивших в продажу, четыре неисправных. Найдите вероятность того, что выбранный наудачу в магазине фонарик окажется исправен.

Ответ: _____.

- 11** Установите соответствие между графиками функций и формулами, которые их задают.

ГРАФИКИ

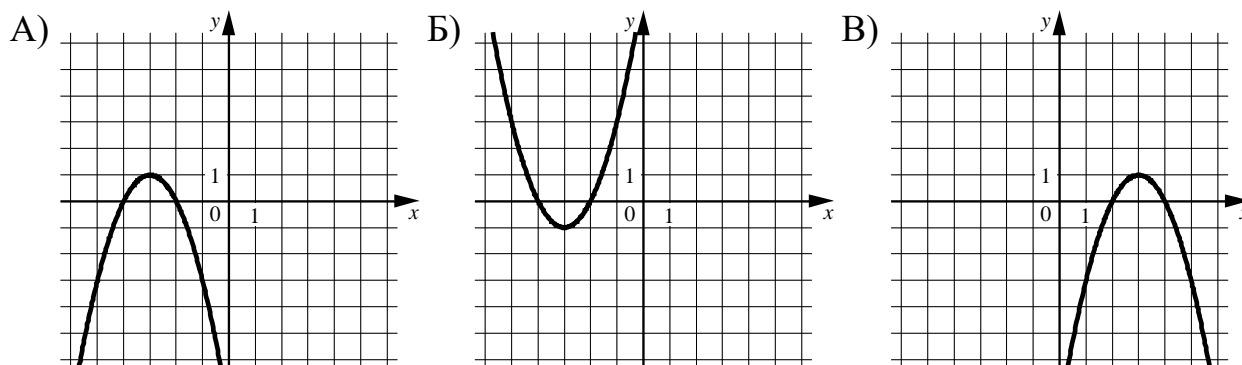

ФОРМУЛЫ

- 1) $y = -x^2 + 6x - 8$ 2) $y = x^2 + 6x + 8$ 3) $y = -x^2 - 6x - 8$

В таблице под каждой буквой укажите соответствующий номер.

Ответ:

А	Б	В

- 12** В фирме «Родник» стоимость (в рублях) колодца из железобетонных колец рассчитывается по формуле $C = 6000 + 4100n$, где n — число колец, установленных в колодце. Пользуясь этой формулой, рассчитайте стоимость колодца из 5 колец. Ответ дайте в рублях.

Ответ: _____.

- 13** Укажите неравенство, которое **не имеет** решений.

- 1) $x^2 - 5x + 53 < 0$ 3) $x^2 - 5x + 53 > 0$
 2) $x^2 - 5x - 53 < 0$ 4) $x^2 - 5x - 53 > 0$

Ответ:

- 14** При проведении опыта вещество равномерно охлаждали в течение 10 минут. При этом каждую минуту температура вещества уменьшалась на 7°C . Найдите температуру вещества (в градусах Цельсия) через 6 минут после начала проведения опыта, если его начальная температура составляла -8°C .

Ответ: _____.

- 15** Точки M и N являются серединами сторон AB и BC треугольника ABC соответственно. Отрезки AN и CM пересекаются в точке O , $AN = 21$, $CM = 15$. Найдите длину отрезка OM .

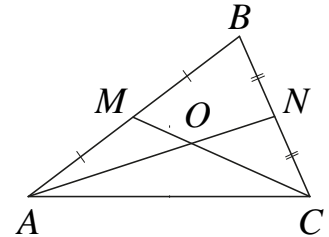

Ответ: _____.

- 16** Площадь круга равна 180. Найдите площадь сектора этого круга, центральный угол которого равен 30° .

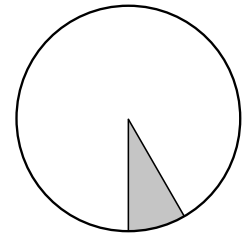

Ответ: _____.

- 17** Две стороны параллелограмма равны 10 и 14, а один из углов этого параллелограмма равен 30° . Найдите площадь этого параллелограмма.

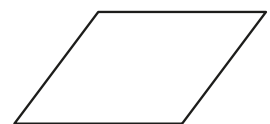

Ответ: _____.

- 18** Найдите тангенс угла AOB , изображённого на рисунке.

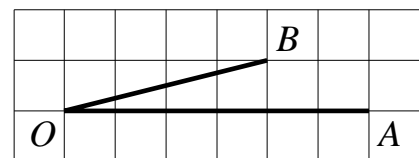

Ответ: _____.

19 Какое из следующих утверждений верно?

- 1) Диагональ трапеции делит её на два равных треугольника.
- 2) Косинус острого угла прямоугольного треугольника равен отношению гипотенузы к прилежащему к этому углу катету.
- 3) Расстояние от точки, лежащей на окружности, до центра окружности равно радиусу.

В ответе запишите номер выбранного утверждения.

Ответ:

Часть 2

При выполнении заданий 20–25 используйте отдельный лист бумаги. Сначала укажите номер задания, а затем запишите его решение и ответ. Пишите чётко и разборчиво.

20

Решите систему уравнений $\begin{cases} 3x^2 - 4x = y, \\ 3x - 4 = y. \end{cases}$

21

Первая труба пропускает на 15 литров воды в минуту меньше, чем вторая труба. Сколько литров воды в минуту пропускает вторая труба, если резервуар объёмом 100 литров она заполняет на 6 минут быстрее, чем первая труба?

22

Постройте график функции

$$y = 3|x + 2| - x^2 - 3x - 2.$$

Определите, при каких значениях t прямая $y = t$ имеет с графиком ровно три общие точки.

23

Отрезки AB и DC лежат на параллельных прямых, а отрезки AC и BD пересекаются в точке M . Найдите длину отрезка CM , если $AB = 11$, $CD = 55$, $AC = 30$.

24

В треугольнике ABC с тупым углом ABC проведены высоты AA_1 и CC_1 . Докажите, что треугольники A_1BC_1 и ABC подобны.

25

В трапеции $ABCD$ боковая сторона AB перпендикулярна основанию BC . Окружность проходит через точки C и D и касается прямой AB в точке E . Найдите расстояние от точки E до прямой CD , если $AD = 4$, $BC = 2$.

Тренировочная работа №4 по МАТЕМАТИКЕ

9 класс

15 марта 2023 года

Вариант МА2290403

Выполнена: ФИО _____ класс _____

Инструкция по выполнению работы

Работа состоит из двух частей, включающих в себя 25 заданий. Часть 1 содержит 19 заданий, часть 2 содержит 6 заданий с развёрнутым ответом.

На выполнение работы по математике отводится 3 часа 55 минут (235 минут).

Ответы к заданиям 7 и 13 запишите в виде одной цифры, которая соответствует номеру правильного ответа.

Для остальных заданий части 1 ответом является число или последовательность цифр. Если получилась обыкновенная дробь, ответ запишите в виде десятичной.

Решения заданий части 2 и ответы к ним запишите на отдельном листе бумаги. Задания можно выполнять в любом порядке. Текст задания переписывать не надо, необходимо только указать его номер.

Сначала выполняйте задания части 1. Начать советуем с тех заданий, которые вызывают у Вас меньше затруднений, затем переходите к другим заданиям. Для экономии времени пропускайте задание, которое не удаётся выполнить сразу, и переходите к следующему. Если у Вас останется время, Вы сможете вернуться к пропущенным заданиям.

При выполнении части 1 все необходимые вычисления, преобразования выполняйте в черновике. **Записи в черновике, а также в тексте контрольных измерительных материалов не учитываются при оценивании работы.**

Если задание содержит рисунок, то на нём непосредственно в тексте работы можно выполнять необходимые Вам построения. Рекомендуем внимательно читать условие и проводить проверку полученного ответа.

При выполнении работы Вы можете воспользоваться справочными материалами, выданными вместе с вариантом КИМ, и линейкой.

Баллы, полученные Вами за выполненные задания, суммируются. Постарайтесь выполнить как можно больше заданий и набрать наибольшее количество баллов.

После завершения работы проверьте, чтобы ответ на каждое задание был записан под правильным номером.

Желаем успеха!

Часть 1

Ответами к заданиям 1–19 являются число или последовательность цифр.

Прочитайте внимательно текст и выполните задания 1–5.

Хозяин дачного участка строит баню с парным отделением. Парное отделение имеет размеры: длина — 3,5 м, ширина — 2,2 м, высота — 2 м. Окон в парном отделении нет, для доступа внутрь планируется дверь шириной 60 см, высота дверного проёма — 1,8 м. Для прогрева парного отделения можно использовать электрическую или дровяную печь. В таблице представлены характеристики трёх печей.

Номер печи	Тип	Объём помещения (куб. м)	Масса (кг)	Стоимость (руб.)
1	дровяная	8–12	40	18 000
2	дровяная	10–16	48	19 500
3	электрическая	9–15,5	15	15 000

Для установки дровяной печи дополнительных затрат не потребуется. Установка электрической печи потребует подведения специального кабеля, что обойдётся в 6500 руб.

- 1** Установите соответствие между объёмами помещения и номерами печей, для которых данный объём является наибольшим для отопления помещений. Заполните таблицу, в бланк ответов перенесите последовательность трёх цифр без пробелов, запятых и других дополнительных символов.

Объём (куб. м)	12	15,5	16
Номер печи			

- 2** Найдите площадь пола парного отделения строящейся бани. Ответ дайте в квадратных метрах.

Ответ: _____.

- 3** Во сколько рублей обойдётся покупка дровяной печи, подходящей по объёму парного отделения, с доставкой, если доставка печи до дачного участка будет стоить 1400 рублей?

Ответ: _____.

- 4 На дровяную печь, масса которой 48 кг, сделали скидку 15 %. Сколько рублей стала стоить печь?

Ответ: _____.

- 5 Хозяин выбрал дровяную печь (рис. 1). Чертёж передней панели печи показан на рис. 2.



Рис. 1



Рис. 2

Печь снабжена кожухом вокруг дверцы топки. Верхняя часть кожуха выполнена в виде арки, приваренной к передней стенке печки по дуге окружности с центром в середине нижней части кожуха (рис. 2). Для установки печки хозяину понадобилось узнать радиус закругления арки R . Размеры кожуха в сантиметрах показаны на рисунке. Найдите радиус закругления арки в сантиметрах.

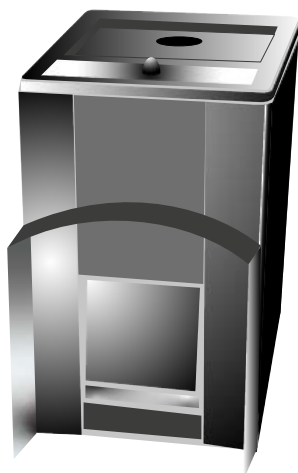
Ответ: _____.

- 6 Найдите значение выражения $\left(\frac{5}{26} - \frac{3}{25}\right) \cdot \frac{13}{2}$.

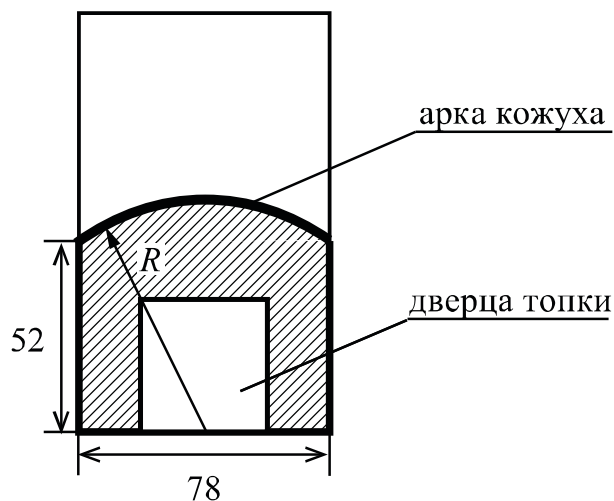
Ответ: _____.

7 На координатной прямой отмечены числа p , q и r .

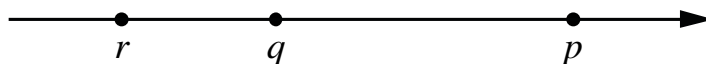

Какая из разностей $q - p$, $q - r$, $r - p$ положительна?

- 1) $q - p$ 2) $q - r$ 3) $r - p$ 4) ни одна из них

Ответ:

8 Найдите значение выражения $\sqrt{(6\sqrt{2} - 11)^2} + 6\sqrt{2}$.

Ответ: _____.

9 Найдите корень уравнения $-x - 7 = x$.

Ответ: _____.

10 В среднем из 75 карманных фонариков, поступивших в продажу, девять неисправных. Найдите вероятность того, что выбранный наудачу в магазине фонарик окажется исправен.

Ответ: _____.

11 Установите соответствие между графиками функций и формулами, которые их задают.

ГРАФИКИ

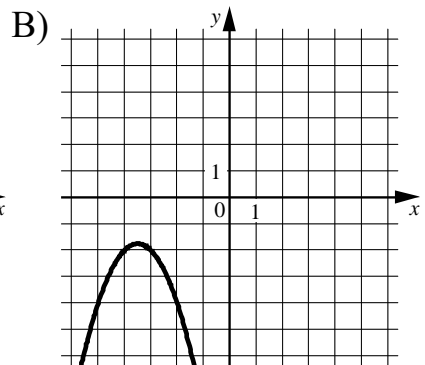
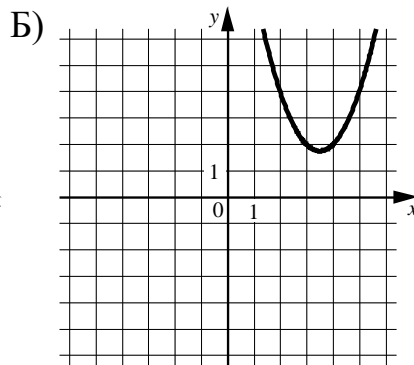
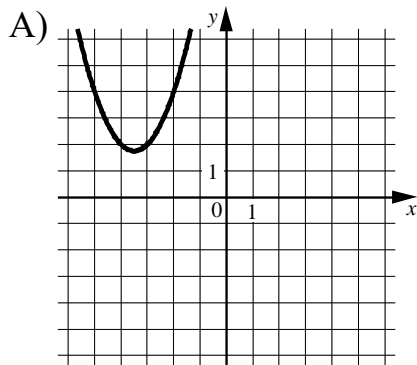

ФОРМУЛЫ

1) $y = x^2 - 7x + 14$

2) $y = x^2 + 7x + 14$

3) $y = -x^2 - 7x - 14$

В таблице под каждой буквой укажите соответствующий номер.

Ответ:

А	Б	В

12 В фирме «Чистая вода» стоимость (в рублях) колодца из железобетонных колец рассчитывается по формуле $C = 6500 + 4000n$, где n — число колец, установленных в колодце. Пользуясь этой формулой, рассчитайте стоимость колодца из 14 колец. Ответ дайте в рублях.

Ответ: _____.

13 Укажите неравенство, которое **не имеет** решений.

1) $x^2 - 3x - 11 < 0$

3) $x^2 - 3x + 11 > 0$

2) $x^2 - 3x + 11 < 0$

4) $x^2 - 3x - 11 > 0$

Ответ:

- 14** При проведении опыта вещество равномерно охлаждали в течение 10 минут. При этом каждую минуту температура вещества уменьшалась на 5°C . Найдите температуру вещества (в градусах Цельсия) через 9 минут после начала проведения опыта, если его начальная температура составляла -8°C .

Ответ: _____.

- 15** Точки M и N являются серединами сторон AB и BC треугольника ABC соответственно. Отрезки AN и CM пересекаются в точке O , $AN = 24$, $CM = 9$. Найдите длину отрезка CO .

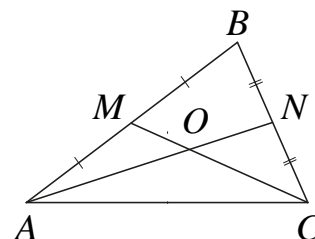

Ответ: _____.

- 16** Площадь круга равна 123. Найдите площадь сектора этого круга, центральный угол которого равен 120° .

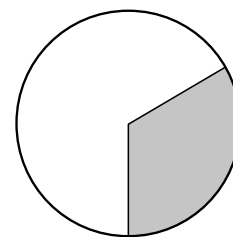

Ответ: _____.

- 17** Две стороны параллелограмма равны 8 и 15, а один из углов этого параллелограмма равен 30° . Найдите площадь этого параллелограмма.



Ответ: _____.

- 18** Найдите тангенс угла AOB , изображённого на рисунке.

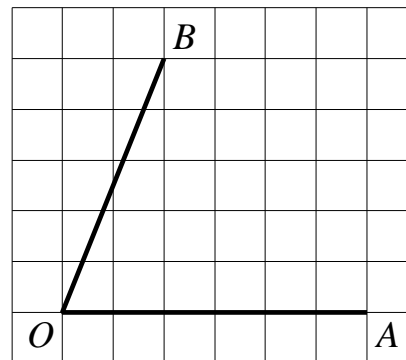

Ответ: _____.

- 19** Какое из следующих утверждений верно?

- 1) Диагонали параллелограмма равны.
- 2) Площадь ромба равна произведению его стороны на высоту, проведённую к этой стороне.
- 3) Если две стороны и угол одного треугольника равны соответственно двум сторонам и углу другого треугольника, то такие треугольники равны.

В ответе запишите номер выбранного утверждения.

Ответ:

Часть 2

При выполнении заданий 20–25 используйте отдельный лист бумаги. Сначала укажите номер задания, а затем запишите его решение и ответ. Пишите чётко и разборчиво.

20

Решите систему уравнений $\begin{cases} 5x^2 - 9x = y, \\ 5x - 9 = y. \end{cases}$

21

Первая труба пропускает на 16 литров воды в минуту меньше, чем вторая труба. Сколько литров воды в минуту пропускает вторая труба, если резервуар объёмом 105 литров она заполняет на 4 минуты быстрее, чем первая труба?

22

Постройте график функции

$$y = 4|x + 2| - x^2 - 3x - 2.$$

Определите, при каких значениях m прямая $y = m$ имеет с графиком ровно три общие точки.

23

Отрезки AB и DC лежат на параллельных прямых, а отрезки AC и BD пересекаются в точке M . Найдите длину отрезка CM , если $AB = 11$, $CD = 22$, $AC = 27$.

24

В треугольнике ABC с тупым углом BAC проведены высоты BB_1 и CC_1 . Докажите, что треугольники AB_1C_1 и ABC подобны.

25

В трапеции $ABCD$ боковая сторона AB перпендикулярна основанию BC . Окружность проходит через точки C и D и касается прямой AB в точке E . Найдите расстояние от точки E до прямой CD , если $AD = 20$, $BC = 15$.

Тренировочная работа №4 по МАТЕМАТИКЕ

9 класс

15 марта 2023 года

Вариант МА2290404

Выполнена: ФИО _____ класс _____

Инструкция по выполнению работы

Работа состоит из двух частей, включающих в себя 25 заданий. Часть 1 содержит 19 заданий, часть 2 содержит 6 заданий с развёрнутым ответом.

На выполнение работы по математике отводится 3 часа 55 минут (235 минут).

Ответы к заданиям 7 и 13 запишите в виде одной цифры, которая соответствует номеру правильного ответа.

Для остальных заданий части 1 ответом является число или последовательность цифр. Если получилась обыкновенная дробь, ответ запишите в виде десятичной.

Решения заданий части 2 и ответы к ним запишите на отдельном листе бумаги. Задания можно выполнять в любом порядке. Текст задания переписывать не надо, необходимо только указать его номер.

Сначала выполняйте задания части 1. Начать советуем с тех заданий, которые вызывают у Вас меньше затруднений, затем переходите к другим заданиям. Для экономии времени пропускайте задание, которое не удаётся выполнить сразу, и переходите к следующему. Если у Вас останется время, Вы сможете вернуться к пропущенным заданиям.

При выполнении части 1 все необходимые вычисления, преобразования выполняйте в черновике. **Записи в черновике, а также в тексте контрольных измерительных материалов не учитываются при оценивании работы.**

Если задание содержит рисунок, то на нём непосредственно в тексте работы можно выполнять необходимые Вам построения. Рекомендуем внимательно читать условие и проводить проверку полученного ответа.

При выполнении работы Вы можете воспользоваться справочными материалами, выданными вместе с вариантом КИМ, и линейкой.

Баллы, полученные Вами за выполненные задания, суммируются. Постарайтесь выполнить как можно больше заданий и набрать наибольшее количество баллов.

После завершения работы проверьте, чтобы ответ на каждое задание был записан под правильным номером.

Желаем успеха!

Часть 1

Ответами к заданиям 1–19 являются число или последовательность цифр.

Прочитайте внимательно текст и выполните задания 1–5.

Хозяин дачного участка строит баню с парным отделением. Парное отделение имеет размеры: длина — 3,5 м, ширина — 2,2 м, высота — 2 м. Окон в парном отделении нет, для доступа внутрь планируется дверь шириной 60 см, высота дверного проёма — 1,8 м. Для прогрева парного отделения можно использовать электрическую или дровяную печь. В таблице представлены характеристики трёх печей.

Номер печи	Тип	Объём помещения (куб. м)	Масса (кг)	Стоимость (руб.)
1	дровяная	8–12	40	18 000
2	дровяная	10–16	48	19 500
3	электрическая	9–15,5	15	15 000

Для установки дровяной печи дополнительных затрат не потребуется. Установка электрической печи потребует подведения специального кабеля, что обойдётся в 6500 руб.

1 Установите соответствие между стоимостями и номерами печей.

Заполните таблицу, в бланк ответов перенесите последовательность трёх цифр без пробелов, запятых и других дополнительных символов.

Стоимость (руб.)	15 000	19 500	18 000
Номер печи			

2 Найдите суммарную площадь стен парного отделения строящейся бани (без площади двери). Ответ дайте в квадратных метрах.

Ответ: _____.

3 Во сколько рублей обойдётся покупка электрической печи с установкой и доставкой, если доставка печи до дачного участка будет стоить 1000 рублей?

Ответ: _____.

- 4 На электрическую печь сделали скидку 15 %. Сколько рублей стала стоить печь?

Ответ: _____.

- 5 Хозяин выбрал дровяную печь (рис. 1). Чертёж передней панели печи показан на рис. 2.



Рис. 1



Рис. 2

Печь снабжена кожухом вокруг дверцы топки. Верхняя часть кожуха выполнена в виде арки, приваренной к передней стенке печи по дуге окружности с центром в середине нижней части кожуха (рис. 2). Для установки печи хозяину понадобилось узнать радиус закругления арки R . Размеры кожуха в сантиметрах показаны на рисунке. Найдите радиус закругления арки в сантиметрах.

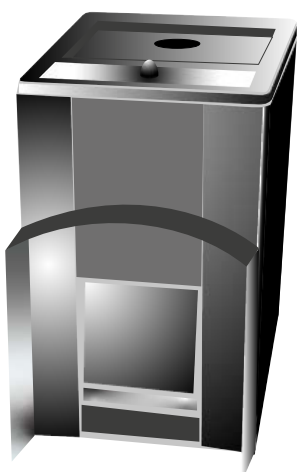
Ответ: _____.

- 6 Найдите значение выражения $\left(\frac{5}{22} - \frac{8}{11}\right) \cdot \frac{11}{5}$.

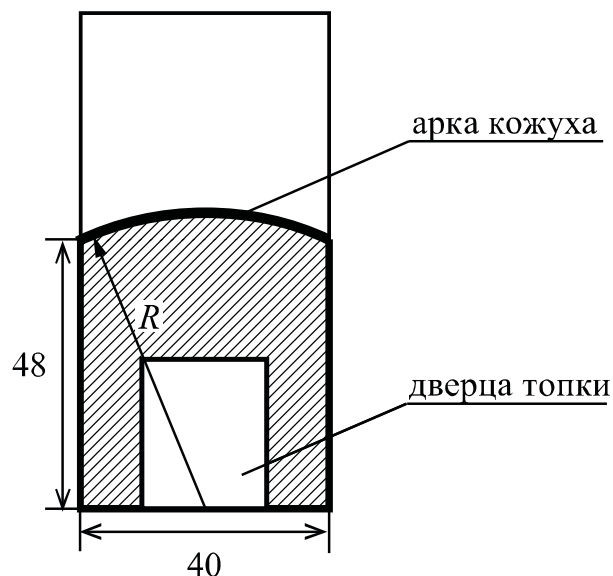
Ответ: _____.

7 На координатной прямой отмечены числа a , b и c .

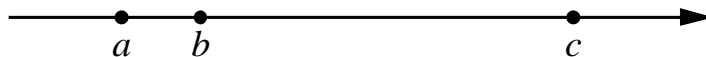

Какая из разностей $a - b$, $c - a$, $b - c$ положительна?

- 1) $a - b$ 2) $c - a$ 3) $b - c$ 4) ни одна из них

Ответ:

8 Найдите значение выражения $\sqrt{(4\sqrt{3} - 9)^2} + 4\sqrt{3}$.

Ответ: _____.

9 Найдите корень уравнения $-4x - 9 = 6x$.

Ответ: _____.

10 В среднем из 150 карманных фонариков, поступивших в продажу, шесть неисправных. Найдите вероятность того, что выбранный наудачу в магазине фонарик окажется исправен.

Ответ: _____.

- 11** Установите соответствие между графиками функций и формулами, которые их задают.

ГРАФИКИ

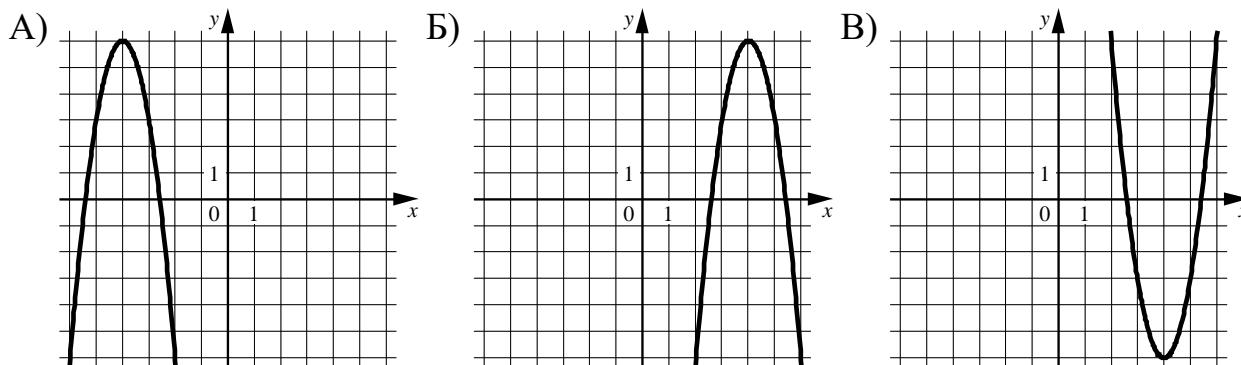

ФОРМУЛЫ

1) $y = -3x^2 + 24x - 42$ 2) $y = 3x^2 - 24x + 42$ 3) $y = -3x^2 - 24x - 42$

В таблице под каждой буквой укажите соответствующий номер.

А	Б	В

Ответ:

- 12** В фирме «Родник» стоимость (в рублях) колодца из железобетонных колец рассчитывается по формуле $C = 6000 + 4100n$, где n — число колец, установленных в колодце. Пользуясь этой формулой, рассчитайте стоимость колодца из 8 колец. Ответ дайте в рублях.

Ответ: _____.

- 13** Укажите неравенство, которое **не имеет** решений.

1) $x^2 - 5x + 13 > 0$ 3) $x^2 - 5x - 13 < 0$
 2) $x^2 - 5x - 13 > 0$ 4) $x^2 - 5x + 13 < 0$

Ответ:

- 14** При проведении опыта вещество равномерно охлаждали в течение 10 минут. При этом каждую минуту температура вещества уменьшалась на 8°C . Найдите температуру вещества (в градусах Цельсия) через 7 минут после начала проведения опыта, если его начальная температура составляла -6°C .

Ответ: _____.

- 15** Точки M и N являются серединами сторон AB и BC треугольника ABC соответственно. Отрезки AN и CM пересекаются в точке O , $AN = 33$, $CM = 15$. Найдите длину отрезка ON .

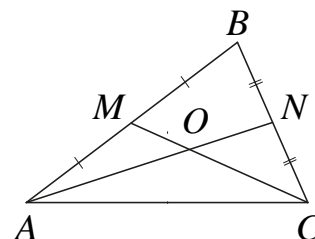

Ответ: _____.

- 16** Площадь круга равна 88. Найдите площадь сектора этого круга, центральный угол которого равен 90° .

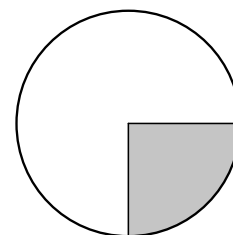

Ответ: _____.

- 17** Две стороны параллелограмма равны 8 и 22, а один из углов этого параллелограмма равен 30° . Найдите площадь этого параллелограмма.



Ответ: _____.

- 18** Найдите тангенс угла AOB , изображённого на рисунке.

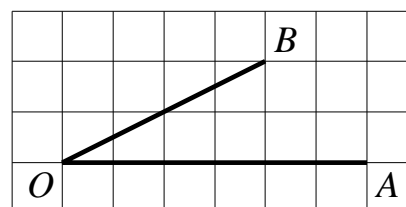

Ответ: _____.

19 Какие из следующих утверждений верны?

- 1) Основания любой трапеции параллельны.
- 2) Треугольника со сторонами 1, 2, 4 не существует.
- 3) Две прямые, перпендикулярные третьей прямой, перпендикулярны.

В ответе запишите номера выбранных утверждений без пробелов, запятых и других дополнительных символов.

Ответ: _____.

Часть 2

При выполнении заданий 20–25 используйте отдельный лист бумаги. Сначала укажите номер задания, а затем запишите его решение и ответ. Пишите чётко и разборчиво.

20

Решите систему уравнений
$$\begin{cases} 4x^2 - 5x = y, \\ 8x - 10 = y. \end{cases}$$

21

Первая труба пропускает на 16 литров воды в минуту меньше, чем вторая труба. Сколько литров воды в минуту пропускает первая труба, если резервуар объёмом 105 литров она заполняет на 4 минуты дольше, чем вторая труба?

22

Постройте график функции

$$y = 4|x + 6| - x^2 - 11x - 30.$$

Определите, при каких значениях m прямая $y = m$ имеет с графиком ровно три общие точки.

23

Отрезки AB и DC лежат на параллельных прямых, а отрезки AC и BD пересекаются в точке M . Найдите длину отрезка CM , если $AB = 18$, $CD = 54$, $AC = 48$.

24

В треугольнике ABC с тупым углом ABC проведены высоты AA_1 и CC_1 . Докажите, что треугольники A_1BC_1 и ABC подобны.

25

В трапеции $ABCD$ боковая сторона AB перпендикулярна основанию BC . Окружность проходит через точки C и D и касается прямой AB в точке E . Найдите расстояние от точки E до прямой CD , если $AD = 20$, $BC = 10$.